

BRUKSANVISNING

Lakansträckare

1. Vik lakanet på längden och se till att hela lakanet får plats längs presslängden. Fäll fram lakansträckaren och lägg över det viktade lakanet.

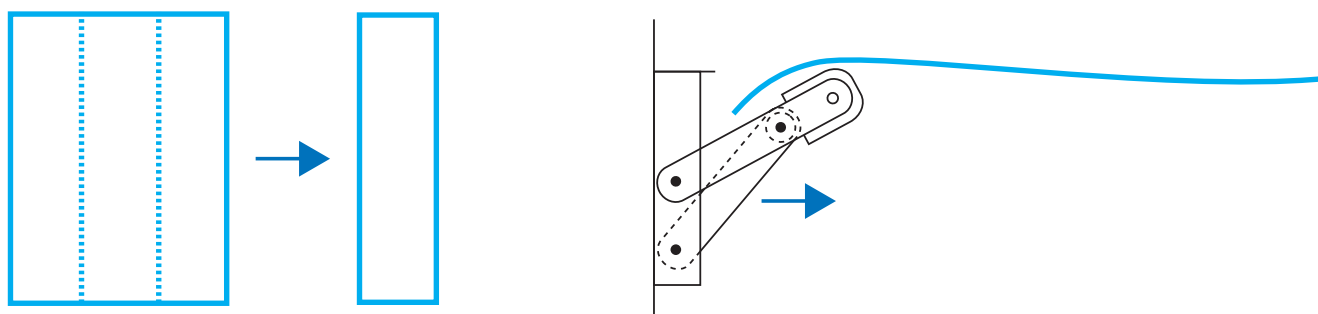

2. Fäll upp lakansträckaren igen såsom bilden visar. Tyget hamnar då mellan dem öppna valsarna.

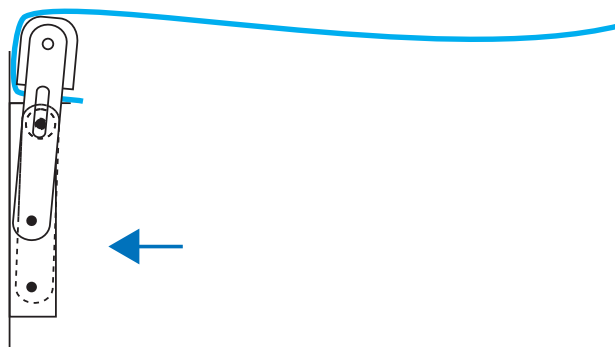

3. Fäll fram lakansträckaren igen. Valsarna pressas ihop och håller lakanet på plats. Sträck lakanet genom att dra i kortändan.

